



CONFEDERAÇÃO BRASILEIRA DE AUTOMOBILISMO
CONSELHO TÉCNICO DESPORTIVO NACIONAL
COMISSÃO NACIONAL DE KART
58º CAMPEONATO BRASILEIRO DE KART – 2023

REGULAMENTO GERAL

ADENDO 7 – GRUPO 2

Artigo 6º – INSCRIÇÕES:

III Pagamento da taxa de inscrição no valor de:

PERÍODOS CATEGORIAS	01 DE OUTUBRO A 12 DE NOVEMBRO
MINI 2T	R\$ 2.390,00
DEMAIS	R\$ 4.550,00

Parágrafo primeiro: do dia 13 de novembro de 2023 em diante NÃO serão aceitas mais inscrições.

Artigo 18º – PROVAS:

CATEGORIA	PINHÃO	CORÔA
MINI 2T	10	Somente 68
Junior Menor	10	Máximo 73
Junior	10	Máximo 74
Graduado e Novato	10	Máximo 75
Senior Pro e Senior Am	10	Máximo 76
SS, SSM e S60	10	Máximo 77
Shifter	Livre	Livre



Artigo 21º –VISTORIA TÉCNICA:

Esclarecendo que o Regulamento Nacional de Kart 2023 determinou, em seu Art. 56º – “Das Categorias Super Sênior – SS, Super Sênior Master – SSM e Sênior 60+ – S60”, toda a normatização para os motores IAME X30.

Em seu item IX – “Palhetas”, lê-se:

IX Palhetas – somente peças originais, sem retrabalho, são autorizadas:

- a) Palhetas de fibra-de-vidro (Vetronite) com espessura mínima de 0,30 mm, com marcas IAME e autorizadas.
- b) Palhetas de fibra-de-carbono com espessura mínima de 0,24 mm, com marcas IAME e autorizadas.
- c) Proibido misturar duas palhetas de tipo diferente na mesma pirâmide.

A Ficha de Autorização do motor IAME X30, publicada no site da CBA no link [ficha-de-autorizac-a-o-motor-iame-x30-2023-.pdf \(cba.org.br\)](https://www.cba.org.br/ficha-de-autorizac-a-o-motor-iame-x30-2023-.pdf), em sua página 7, determina as peças utilizadas para a montagem do conjunto pirâmide e palhetas:

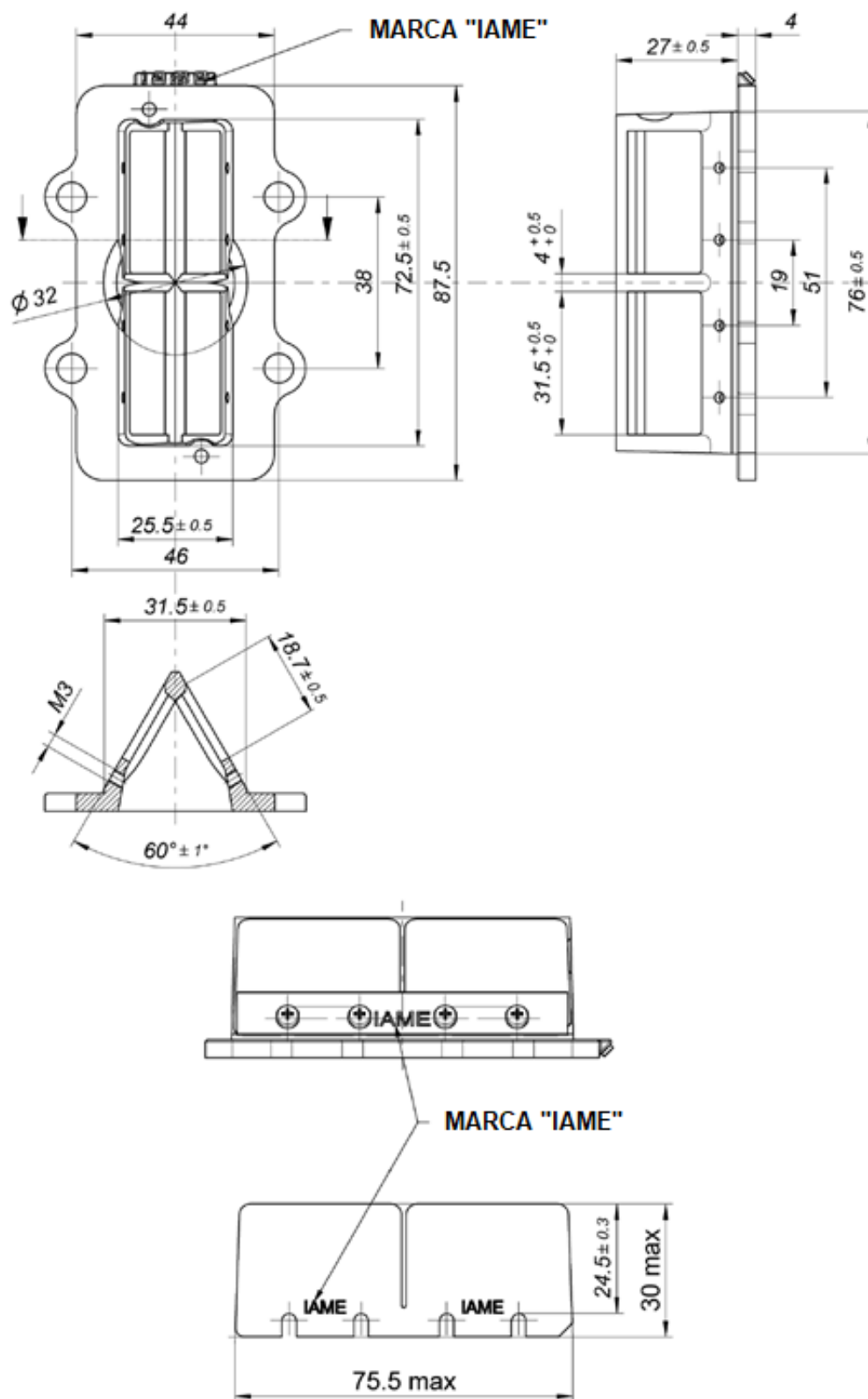

Plalhetas originais IAME em Vetronite - Espessura mínima de 0,30mm

Plalhetas originais IAME em Fibra de Carbono - Espessura mínima de 0,24mm

CONFEDERAÇÃO BRASILEIRA DE AUTOMOBILISMO

Rua da Glória, 290 - 8º andar - Rio de Janeiro - RJ - Brasil - CEP 20241-180

Tel: (55-21) 2221-4895

Site: www.cba.org.br - E-mail: cba@cba.org.br



Desta forma, qualquer outro componente, incluindo os conhecidos como “calços de palheta”, não estão previstos sendo, por conseguinte, proibidos.

Cumprе salientar que as normas técnicas do motor X30 foram elaboradas (e estão em constante evolução) com o objetivo de conter os custos de gestão e garantir a paridade técnica entre os competidores das categorias que o utilizam, evidenciando a habilidade do piloto na obtenção de resultados esportivos.

Rio de Janeiro, de 31 de outubro de 2023.

GIOVANNI RAMOS GUERRA
CONFEDERACAO BRASILEIRA DE AUTOMOBILISMO
Presidente

FABIO BORGES GRECO
Conselho Técnico Desportivo Nacional
Presidente

RUBENS LUIZ CANOVAS CARCASI
Comissão Nacional de Kart
Presidente