

CONFEDERAÇÃO BRASILEIRA DE AUTOMOBILISMO  
CONSELHO TÉCNICO DESPORTIVO NACIONAL  
COMISSÃO NACIONAL DE KART  
CAMPEONATO SUL-AMERICANO DE KARTING – 2026  
**COMUNICADO TÉCNICO 01**

CONFEDERACIÓN BRASILEÑA DE AUTOMOVILISMO  
CONSEJO TÉCNICO DEPORTIVO NACIONAL  
COMISIÓN NACIONAL DE KART  
CAMPEONATO SUDAMERICANO DE KARTING – 2026  
**COMUNICADO TÉCNICO 01**

**ARTIGO 21º – CHASSI:**

I. Mirim / Cadete: Chassis Grupo 3, homologados CIK-FIA, CBA e CNK Argentina. Dado que o motor especificado para sorteio nestas categorias é o Honda GX160, 4 tempos, autorizado CBA, como especificado no RNK (Regulamento Nacional de Kart) da CBA, versão 2026, é necessário que os eixos utilizados, conforme cada uma das homologações de chassi permitidas, apresente rasgo ou furos de chaveta em sua porção média, permitindo posicionar o suporte de coroa internamente aos dois mancais de rolamento, do lado esquerdo do elemento longitudinal do quadro. A saída de força deste motor, com embreagem e pinhão, se dá para o lado esquerdo, conforme a ilustração abaixo, e nem todos os eixos para os karts do Grupo 3 possuem provisão para esta montagem.

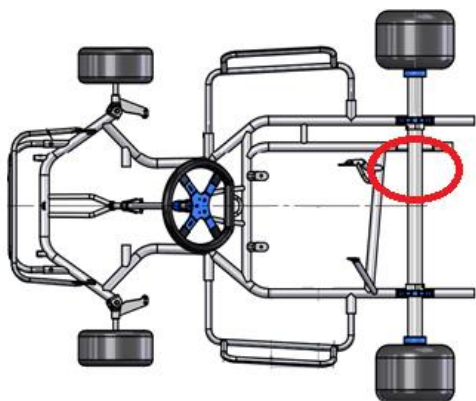

**ARTÍCULO 21º – CHASIS:**

I. Mirim / Cadete: Chasis Grupo 3, homologados por CIK-FIA, CBA y CNK Argentina. Dado que el motor especificado para sorteio en estas categorías es el Honda GX160, 4 tiempos, autorizado por la CBA, conforme lo establecido en el RNK (Reglamento Nacional de Kart) de la CBA, versión 2026, es necesario que los ejes utilizados, de acuerdo con cada una de las homologaciones de chasis permitidas, presenten ranura o perforaciones para chaveta en su parte media, permitiendo posicionar el soporte de la corona internamente entre los dos soportes de rodamientos, del lado izquierdo del elemento longitudinal del chasis. La salida de potencia de este motor, con embrague y piñón, se realiza hacia el lado izquierdo, conforme a la ilustración abajo, y no todos los ejes para los karts del Grupo 3 poseen provisión para este tipo de montaje.

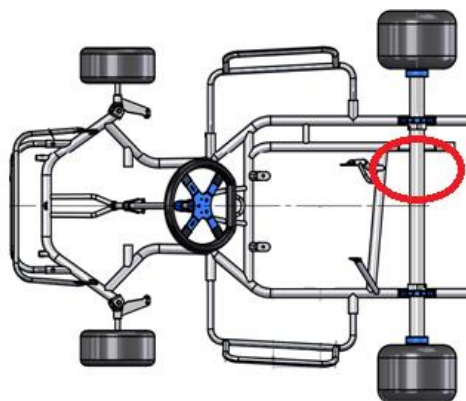

**Parágrafo único:** Dado o ineditismo do emprego do chassi Grupo 3 com este motor sob a supervisão da CBA, sugerimos o uso das coroas 63 a 65 (pinhão de 20 dentes, passo 219) para treinos preparatórios. Os resultados serão acompanhados pelo CNK e fornecedor de motores, para a decisão final da relação a ser utilizada no campeonato. Esta será divulgada no Regulamento Particular de Prova (RPP).

**Párrafo único:** Dado el carácter inédito de la utilización del chasis Grupo 3 con este motor bajo la supervisión de la CBA, se sugiere el uso de coronas de 63 a 65 dientes (piñón de 20 dientes, paso 219) para los entrenamientos preparatorios. Los resultados serán acompañados por la CNK y el proveedor de motores, para la definición final de la relación a ser utilizada en el campeonato, la cual será divulgada en el Reglamento Particular de la Prueba (RPP).

Rio de Janeiro, de 07 de abril de 2026.

Río de Janeiro, de 07 de abril de 2026.

GIOVANNI RAMOS GUERRA  
CONFEDERACAO BRASILEIRA DE AUTOMOBILISMO  
Presidente

FABIO BORGES GRECO  
Conselho Técnico Desportivo Nacional  
Presidente

RUBENS LUIZ CANOVAS CARCASI  
Comissão Nacional de Kart  
Presidente

GIOVANNI RAMOS GUERRA  
CONFEDERACIÓN BRASILEÑA DE AUTOMOVILISMO  
Presidente

FABIO BORGES GRECO  
Consejo Técnico Desportivo Nacional  
Presidente

RUBENS LUIZ CANOVAS CARCASI  
Comisión Nacional de Kart  
Presidente