

FICHA DE HOMOLOGAÇÃO

Homologação N°

01/PD/23-7



**CONFEDERAÇÃO BRASILEIRA
DE AUTOMOBILISMO - CBA**



PAINEL DIANTEIRO - BICO

Fabricante	ENDURANCE ADDICTION EAK
Marca	EAK
Modelo	BR 23
Categoria	TODAS ACIMA DE MIRIM-CADETE-MINI 2T
Validade da homologação	01/01/2025 - 31/12/2027
Número de páginas	3 (tres)



FOTO FRONTAL, SUPERIOR E LATERAL DO PAINEL DIANTEIRO (BICO) COM SUPORTES E FIXAÇÕES.

Essa ficha reproduz descrições, ilustrações e dimensões do painel dianteiro no momento da homologação pelo CNK/CBA. O fabricante poderá modificá-las, mas somente dentro dos limites fixados pelos regulamentos FIA Karting e da CNK/CBA em vigor. Somente a Ficha de Homologação poderá servir para identificar um produto homologado.

Assinatura e carimbo da CNK/CBA

Assinatura e carimbo do Fabricante

ENDURANCE ADDICTION EQPTOS P MOTOS LTDA

DESENHO TÉCNICO DO PAINEL DIANTEIRO (BICO) COM SUPORTES*(dimensões externas principais, diâmetro e espessura dos tubos dos suportes)***PESO DO PAINEL
PLÁSTICO**

1750 g

+/- 15%

**PESO DOS PARA-CHOQUES
E FIXAÇÕES**

1900 g

+/- 15%

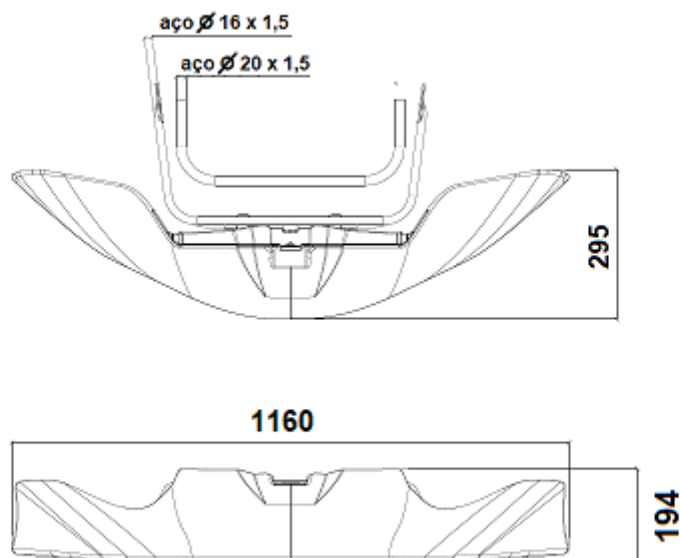
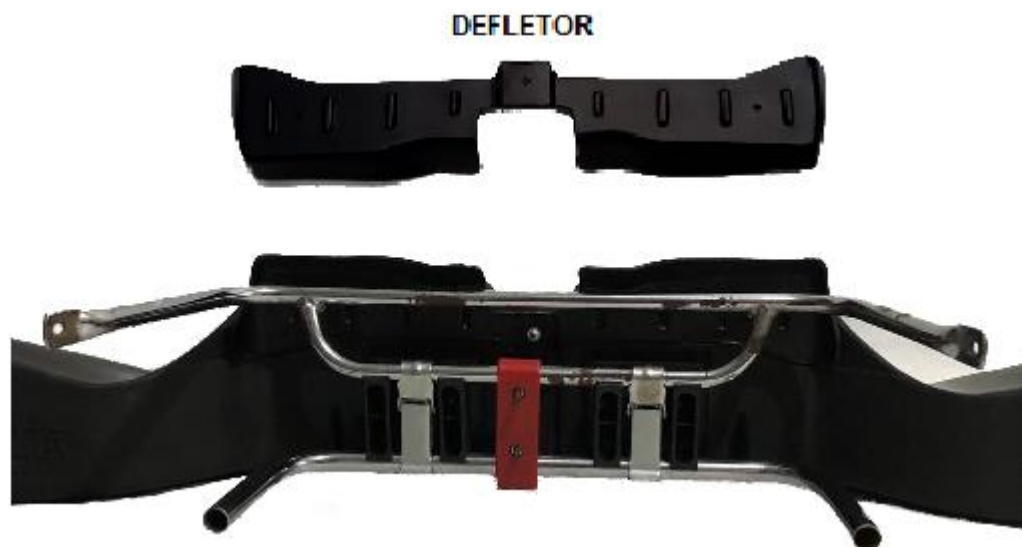
*FOTO (conjunto completo com suportes aparentes)*

VISTA EXPLODIDA DO SISTEMA DE FIXAÇÃO DO PAINEL DIANTEIRO (BICO)



FOTO DAS MARCAÇÕES DOS NÚMEROS DE HOMOLOGAÇÃO EM TODAS AS PEÇAS (e do logo da CNK/CBA (nas peças de plástico))

As marcações deverão estar permanentemente visíveis, e não serem removidas sob qualquer circunstância.

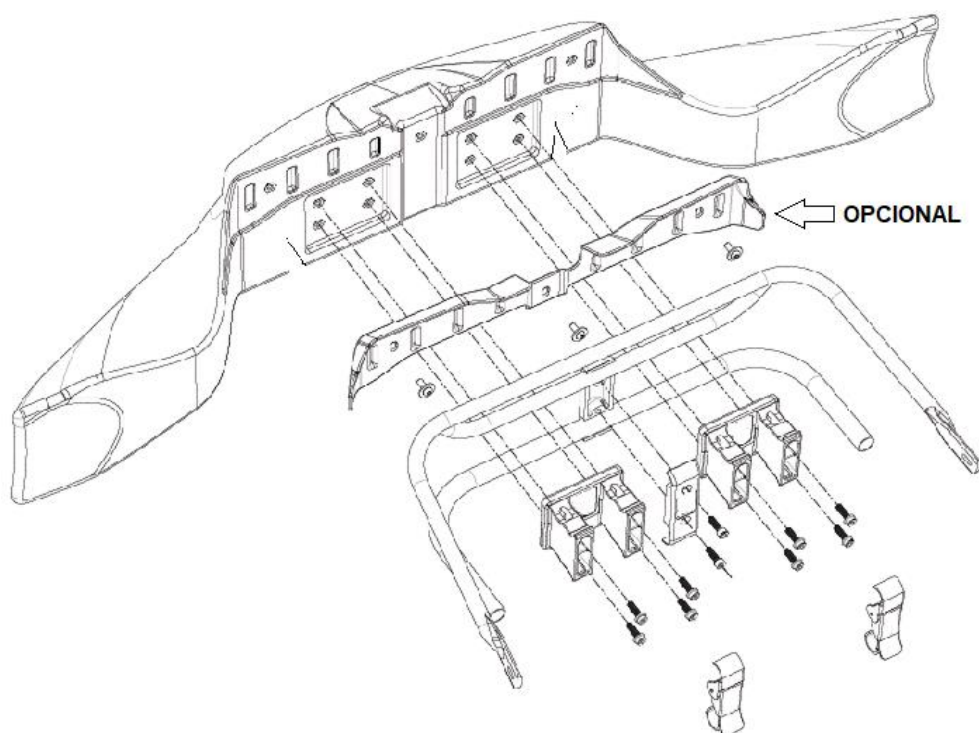